



ResiTwin series

小容量吐出型二液混合吐出機



model: 501i

省スペーススタンダードタイプ

コンパクトな筐体内に弊社基本スペックを織り込みました

簡単配合比セッティング

必要量を入力するのみで配合比率を自動調整。煩わしい設定は一切不要

REXY

◆標準仕様◆

吐出量	0.05 ～ 2.00cc / 秒ショット (任意連続吐出可)
適応混合比	1 : 1 ～ 20 : 1
適応粘度	1 ～ 300,000cps (高粘度品は要加熱)
吐出精度	± 1 ～ 3 %
ミキシング方式	ダイナミックミキサー方式
洗浄方式	自動洗浄
ポットライフ	数十秒 ～ 使用可
材料タンク	1 ～ 20L (任意選択オプション)
計量方式	回転容積式ポンプ
制御方式	シーケンサー制御
電源	AC 3 Φ 200V 20A
エア	常用 0.5MPa
本体重量	約 200kg

◆オプション仕様◆

真空脱泡機構	真空ポンプを用いて材料中の気泡を取り除きます。
ヒーター回路	タンク、配管ライン、ミキシング部の温調を行います。
タンク攪拌機構	材料の加熱や脱泡時およびフィルター沈殿防止に使用します。
タンクレベルセンサー	材料の残量を検知し、一定量を下回ると警報を出します。
耐摩耗性ポンプ	材料にフィルター等が含まれている場合に使用します。

◆外形寸法◆

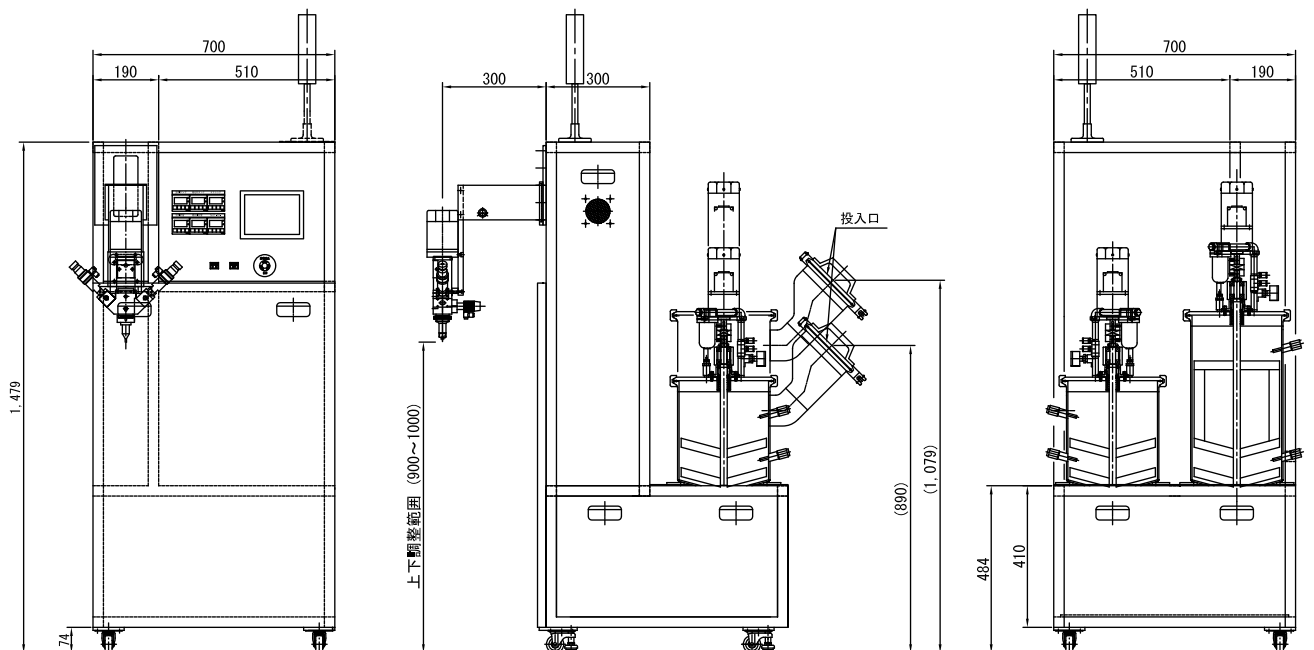

注意

- 本製品は使用用途が定められています。用途外ではご使用になれません。
- 製品改良のため、仕様/寸法などの一部を予告なく変更することがあります。
- イラストはイメージであり、一部省略箇所があります。詳細はお問い合わせください。

REXY

株式会社レクシー

〒346-0004
埼玉県久喜市南5丁目1番17号
tel : 0480-53-6340
fax : 0480-53-6341
mailto : info@rexy.co.jp

代理店